

MR42HM 高分辨率贯通轴式 Through shaft type - Size 17 (0.9 ° Step Angle)

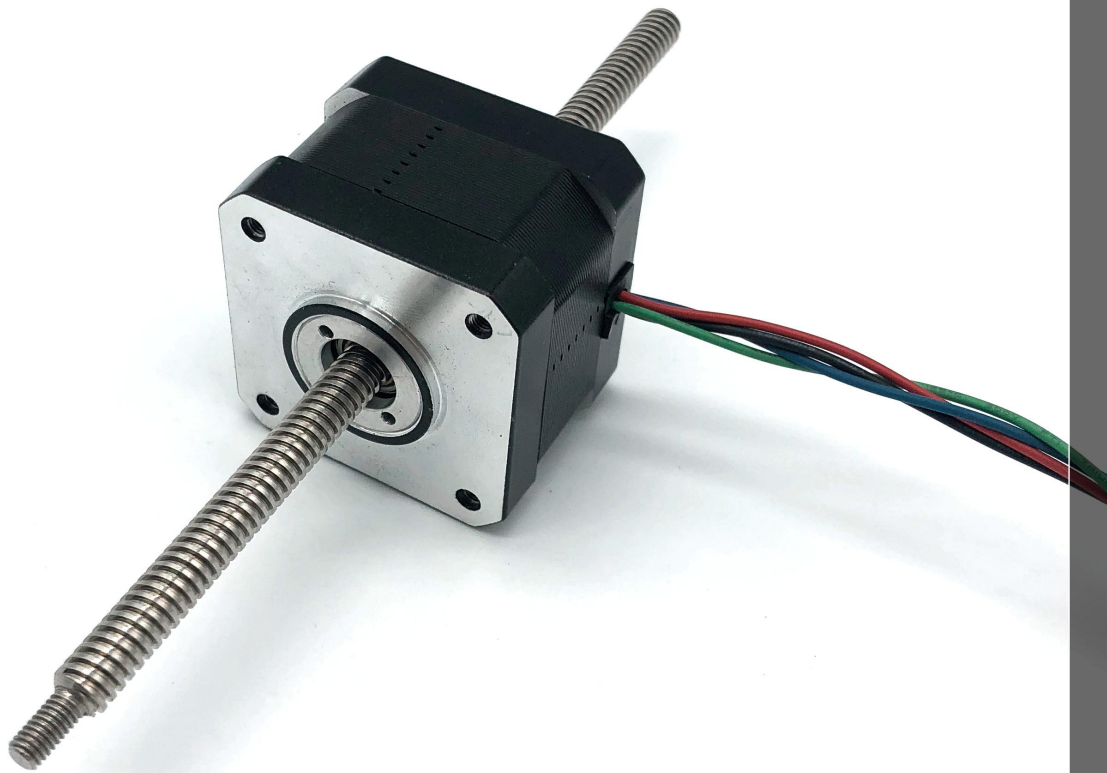

技术参数:

MR42HM 高分辨率混合式直线步进电机High resolution hybrid linear stepper motor (0.9° Step Angle) 贯通轴式Through shaft type				
型号Model	42HM34-4100G	42HM34-4150G		
相数Number of phase	2	2		
电流Current	1A	1.5A		
电阻Resistance	4.3Ω	1.7Ω		
电感Inductance	10.5mH	4.1mH		
转子惯量Rotor Inertia	38g-cm ²			
绝缘等级Insulation grade	B级 (F级可用)- B level (F level available)			
重量Weight	0.25Kg			
机身长度Length	34mm			

技术规格:

螺杆直径 Screw diameter	导程 Lead (mm)	螺距 Pitch (mm)	步长 Step (mm)	导程代码 Model Code
Tr5	1	1	0.005	G0501
Tr5	2	1	0.01	G0502
Tr6.35	1.59	1.59	0.0079	G0615
Tr6.35	3.18	1.59	0.0159	G0631
Tr6.35	6.35	1.59	0.0318	G0663
Tr6.5	3	1.5	0.015	G6503

其他丝杆规格可根据电机直线速度定制。

Other wire rod specifications can be customized according to the linear speed of motor.

机械尺寸: mm

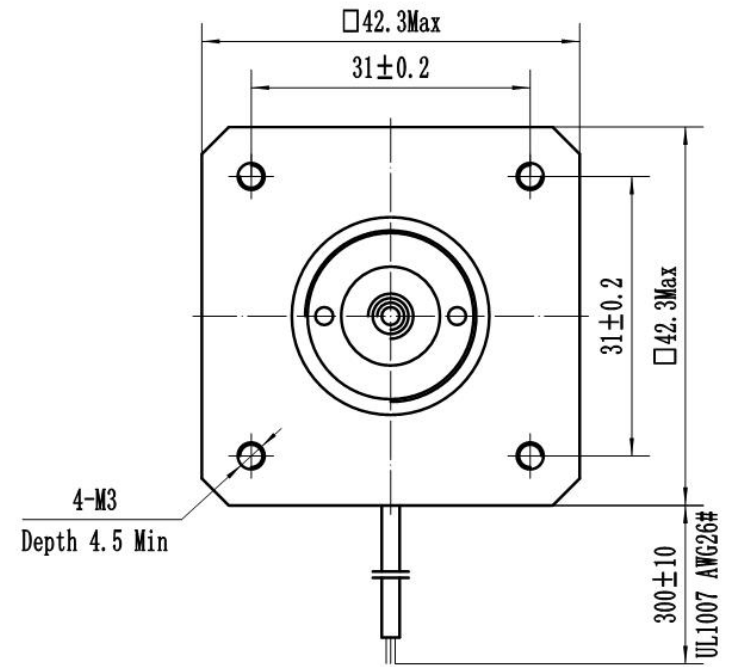
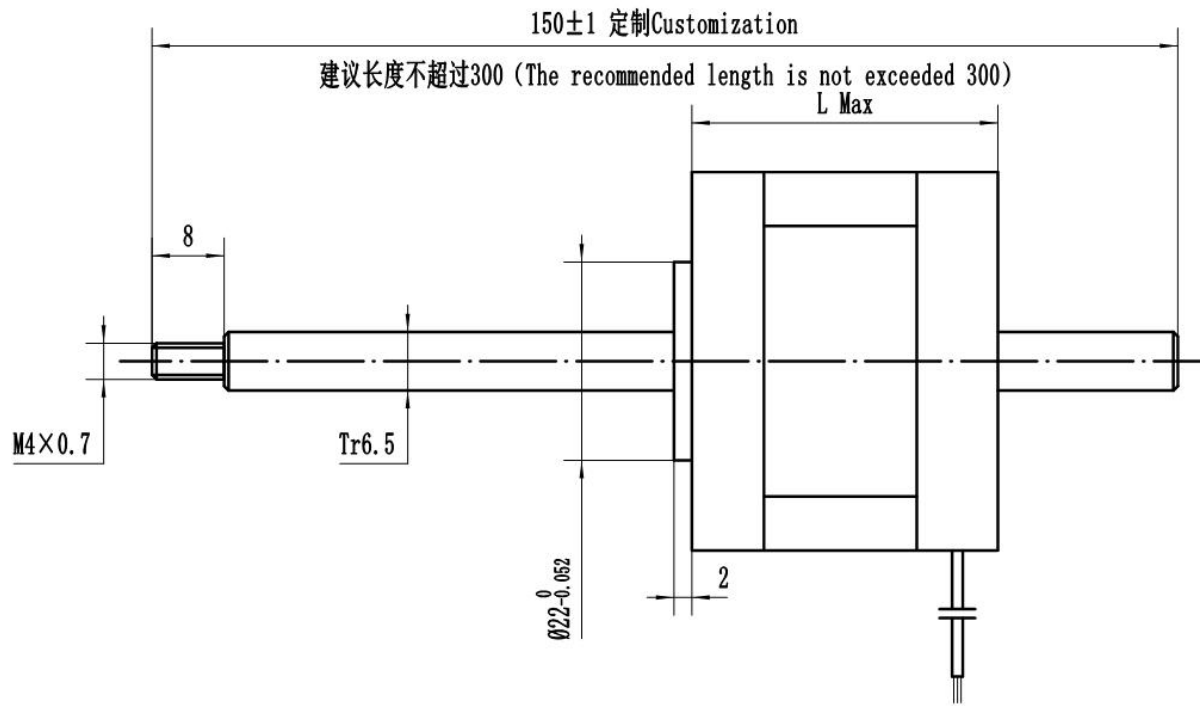

接线图:

2相电机

4 引线 (双极性)

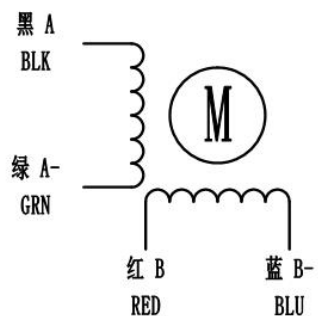

通电顺序
双极性整步驱动

步序	A	B	A-	B-
1	+	+	-	-
2	-	+	+	-
3	-	-	+	+
4	+	-	-	+

以正对电机上端盖的平面为参考面

顺时针 ↑ 逆时针 ↓

6 引线 (单极性)

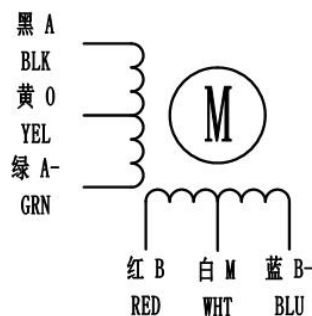

通电顺序
单极性整步驱动

步序	A	B	A-	B-	O	M
1	-	-			+	+
2		-	-		+	+
3			-	-	+	+
4	-			-	+	+

以正对电机上端盖的平面为参考面

顺时针 ↑ 逆时针 ↓

客户定制:

- 1、丝杆长度可以定制，建议最大长度 300（丝杆顶部加工方式取决于客户安装形式，可定制）
- 2、根据客户使用的不同直线速度和推拉力，选择合适的电机机身以及螺杆规格（影响直线速度主因素是螺杆导程，如导程 1mm，电机每旋转一圈就是螺杆运行 1mm 距离，关于直线电机负载可详细咨询我公司技术人员，以方便获取详细负载情况）
- 3、连接线束定制（引线、引线带端子、插座等形式）

